

# ISUZU

**SERIE N-F**  
VERSIÓN Euro VI OBD-D



EDICIÓN 2020

Série Bleu

Nota: Las informaciones técnicas y de equipamiento aquí mostradas son dadas solamente como guía y pueden sufrir modificaciones en cualquier momento y sin previo aviso. No constituyen en ningún caso un compromiso ni para el constructor ni para MIDI Europe. Las dimensiones y las masas tienen que ser comprobadas por el carrocerero.

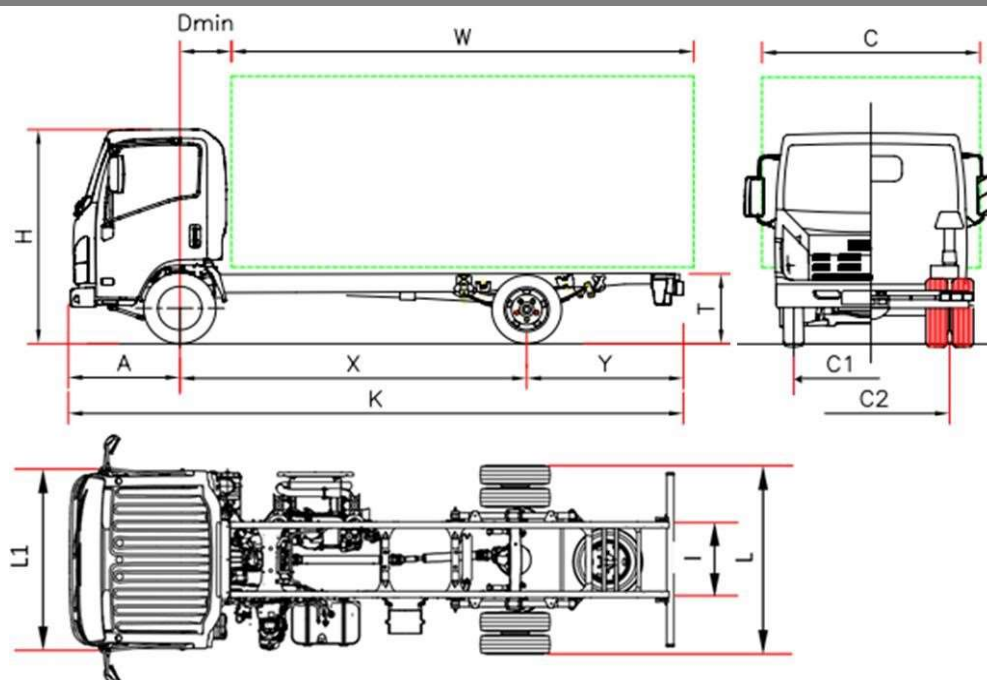

€ 42.324 sin IVA

P 75		P 75 F	P 75 H	P 75 K	P 75 M
Distancia Entre Ejes	X	2900 <sup>(6)</sup>	3365	3815	4475
Longitud bastidor	K	5570	6040	6690	7870
Longitud carrocería min. <sup>(1)</sup>	W	3750	4220	4870	6050
Longitud carrocería max. <sup>(1)</sup>	W	3930	4555	5185	6365
Voladizo trasero chasis	Y	1560	1565	1765	2285
Altura bastidor	T		800		
Altura cabina	H		2265		
Anchura eje trasero	L		2115		
Ancho cabina <sup>(2)</sup>	L1		2040		
Ancho carrocería <sup>(3)</sup>	C		2345		
D min	D min		710 <sup>(7)</sup>		
Voladizo delantero	A		1110		
Anchura chasis	I		850		
Ancho de vía delantero	C1		1680		
Ancho de vía trasero	C2		1650		
Altura min desde el suelo	-		210		
Diámetro de giro (m) <sup>(4)</sup>	-	11,1	12,6	14,1	16,3
<b>PESOS (kg)</b>					
Tara con cabina (en orden de marcha) <sup>(5)</sup>		2720	2720	2740	2780
Tara eje delantero / trasero		1750/970	1750/970	1770/970	1835/945
Peso máximo		7500			
Peso máx. admisible eje delantero / trasero		3100 / 5800			
Peso máx. remolcable sin freno / Peso máx. remolcable		750 / 3500			

- La longitud de la carrocería corresponde a un vehículo cargado de manera uniforme hasta la máxima capacidad de carga sobre el eje (medidas declaradas en el C.O.C. sin modificación del vehículo).
- Excluidos los intermitentes laterales y los espejos
- Anchuras posibles con brazos de espejos opcionales 2115/2170 – 2170/2345 – 2345/2500
- Diámetro de giro entre bordillos
- La tara incluye la rueda de repuesto, el depósito de combustible lleno y para el conductor. Tara full con opciones DEE: F H 2745 Kg (1775/970); H 2745 Kg (1775/970); K 2765 Kg (1795/970) M 2805 Kg (1860/945).NEES +35 Kg (25/10)
- Distancia entre ejes modificada (ver suplementos)
- NEES II 650.



# P 75 - Distancia Entre Ejes (mm) F 2900 - H 3365 - K 3815 - M 4475

ENERO 2020

€ 42.324 (\*\*)

Versiones y equipamientos	NEES 2	€ 1290 (**)
	Conducción a la derecha (Distancia Entre Ejes F - H NEES)	€ 1182 (**)

(\*\*)sin IVA

## Equipamiento de serie:

<ul style="list-style-type: none"> <li>• EGR - DPD - SCR</li> <li>• Display MID</li> <li>• Freno motor</li> <li>• Espejos eléctricos y calefactados</li> </ul>	<ul style="list-style-type: none"> <li>• Immobilizer</li> <li>• Cierre centralizado con mando a distancia</li> <li>• Elevalunas eléctricos</li> <li>• Asiento con suspensión</li> <li>• Antinieblas delanteros y traseros</li> </ul>	<ul style="list-style-type: none"> <li>• Autoradio DAB+ con USB</li> <li>• Control manual altura faros</li> <li>• Luces diurnas</li> <li>• Posición volante regulable (inclinación y altura)</li> <li>• Limitador de velocidad (90km/h)</li> </ul>
--	--	--

Opcionales	. Aire acondicionado	€ 1089 (**)
	. Distancia entre ejes modificada	Contactar el concesionario
	. Unidad de carroceros	€ 354 (**)

## Motor

**ISUZU 4JJ1E6N Motor diésel 4 cilindros.**  
 Intercooler, common-rail, inyección directa  
 Sobrealimentado con turbocompresor de geometría variable  
 CILINDRADA 2999 cm<sup>3</sup>  
 POTENCIA 110kW (150 CV) a 2800 rpm  
 PAR MOTOR 375 Nm/1600 – 2800 rpm  
 NORMATIVA EMISIONES EURO VI OBD-D.

## Seguridad

ABS  
**ESC (Control electrónico de estabilidad) con ASR**  
 LDWS – Sistema di alerta superamento corsia  
**AEBS (Advanced Emergency Braking System)**  
 SRS 2 Airbag (Cond./Pas.)

## Depósito de combustible

L 90

L 16 Ad-Blue®

## Caja de cambios

6 marchas MYY6S – 5.979 - 3.434 - 1.832 - 1.297 - 1.000 - 0.759;  
 Marcha atrás: 5.068;  
 Relación final de eje 5.571 (39/7)

## Tipo de transmisión:

Manual

NEES 2

## Medidas Bastidor

Anchura 70 mm, Altura 216 mm, Espesor 6 mm

## Plazas

3

## Ejes

2  
 eje trasero motor con ruedas gemelas

## Neumáticos

Delantera 215/75 R17,5C simples.  
 Trasera 215/75 R17,5C gemelas.

## Frenos

Frenos de discos delanteros y traseros.. Según norma CEE con sistema hidráulico en las 4 ruedas, pedal de accionamiento, servofreno de depresión y circuitos independientes para ambos ejes. Freno de estacionamiento manual sobre el árbol de trasmisión

## Suspensión

Delantera y trasera con ballestas parabólicas y final de carrera con tacos de caucho; amortiguadores hidráulicos telescópicos de doble efecto. Barra estabilizadora delantera y trasera.

## Instalación eléctrica

Voltaje nominal 24V - Alternador 90A - 2 x Batería 70Ah