

190cv Série Bleu OBD-C - 9,5 ton

D.E.E. (mm) H 3365 - K 3815 - M 4475

LISTINO 2018

Versiones y equipamientos	NEES 2 (DEE F H, K) con Cruise Control	
Equipamiento de serie	<ul style="list-style-type: none"> • EGR – DPD (filtro antipartículas) • SCR con Ad-Blue® • Display multi-información • Freno motor • Espejos retrovisores eléctricos y calefactados • Aire acondicionado • Avisador acústico de marcha atrás • Inmovilizador • Cierre centralizado con mando • Asiento con Suspensión • Radio USB/MP3 • Faros Antiniebla • Regulador de altura de faros • Luces diurnas • Elevalunas eléctricos • Volante con inclinación regulable • Limitador de velocidad (90km/h) • Rueda de repuesto • Reguladro manual de ralentí 	
Opcionales:		
Motor	<p>ISUZU 4JJ1E6N Diesel 4 cilindros, intercooler, inyección directa commonrail, sobrealimentado con turbocompresor de geometría variable.</p> <p>Cilindrada total 5193 cm³ Potencia máx efectiva 140kW (190 CV) a 2600 rpm Par máximo motor 510 Nm/1600 – 2800 rpm Nivel de emisiones EURO VI Actualización OBD-C Compresor de capacidad 170 cm³</p>	
Seguridad:	<p>ABS ESC con ASR LDWS – (Aviso de salida de carril) AEBS (Sistema de alerta anticolidión) Airbag lado conductor y pasajero</p>	
Depósito de combustible:	Lt 90	Lt 16 Ad-Blue®
Relación caja de cambios:	6 marchas MZZ6F 6.369 - 3.767 - 1.966 - 1.355 - 1.000 - 0.782; Marcha atrás 6.369; Relación final de eje 4.777 (43/9)	
Tipo de transmisión:	MANUAL	NEES 2 (Robotizada)
Bastidor:	216x70x6 (mm)	
Plazas	3	
Ejes:	2, eje trasero motor con ruedas gemelas	
Neumáticos:	Delanteros 225/75 R17,5 129/127M ruedas simples; traseros 225/75 R17,5 129/127M gemelas	
Frenos:	Frenos de discos delanteros y traseros (∅ 330 mm). Según norma CEE con ABS a 4 canales, sistema neumático Full Air de dos circuitos independientes. Freno motor de escape. Freno de estacionamiento manual sobre el árbol de trasmisión.	
Suspensión:	Delantera y trasera con ballestas parabólicas y final de carrera con tacos de caucho; amortiguadores hidráulicos telescópicos de doble efecto. Barra estabilizadora delantera y trasera.	
Instalación eléctrica:	Tensión nominal a 24V, alternador 80A, Nr. 2 baterías de 90 Ah	
Embrague	12,8"	

DIMENSIONES (mm)

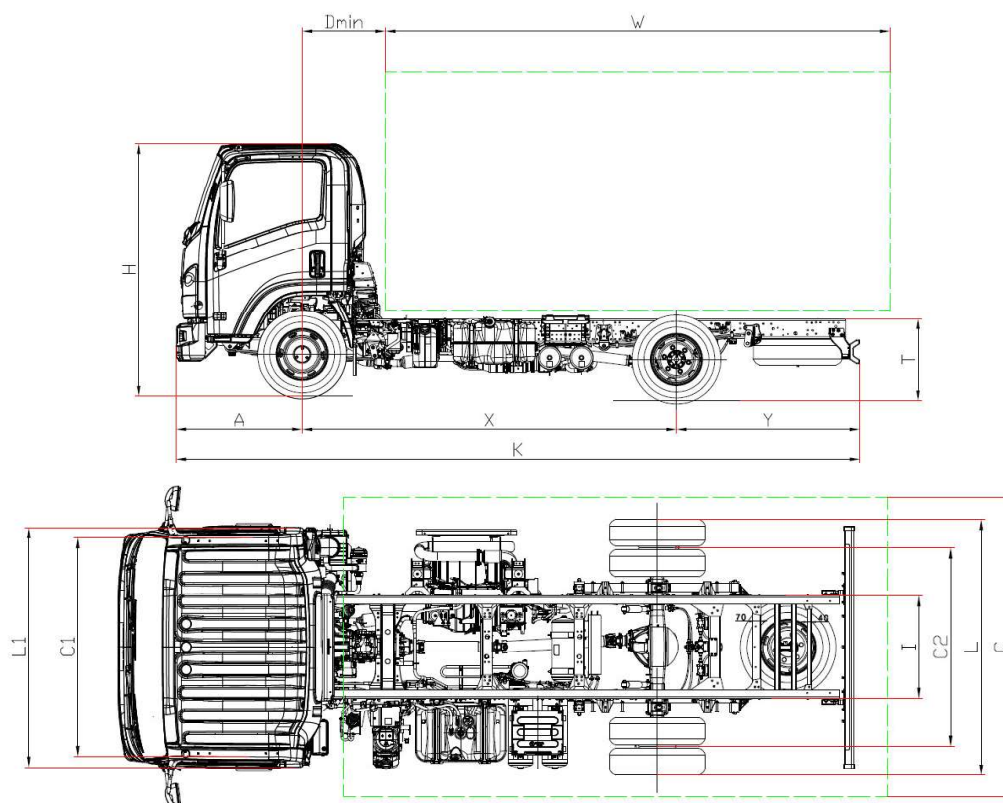

MODELO		Q 95 H	Q 95 K	Q 95 M
Distancia Entre Ejes	X	3365	3815	4475
Longitud bastidor	K	6123	6773	7953
Longitud carrocería (1)	W	4285	4935	6115
Voladizo trasero chasis (máx) (1)	W	4635	5285	6465
Voladizo trasero chasis	Y	1630	1830	2350
Altura bastidor	T	830 (sobre el eje posterior)		
Altura cabina	H	2275		
Anchura eje trasero	L	2129		
Ancho cabina (2)	L1	2040		
Ancho carrocería (3)	C	2345		
Dmin	Dmin	710		
Voladizo delantero	A	1128		
Anchura chasis	I	850		
Ancho de vía delantero	C1	1746		
Ancho de vía trasero	C2	1650		
Altura mínima desde el suelo	-	195		
PESOS (kg)				
Tara con cabina (en orden de marcha) (4)		3305 (kg)	3345 (kg)	3375 (kg)
Tara eje delantero		2120 (kg)	2135 (kg)	2150 (kg)
Tara eje trasero		1185 (kg)	1210 (kg)	1225 (kg)
Peso mínima del vehículo completo		3548 kg		
Peso máximo		9500 kg		
Peso máx delantero/trasero		3400 / 6800 kg		
Peso máx remolcable		750 / 3500 kg		
1. La longitud de la carrocería corresponde a un vehículo cargado de manera uniforme hasta la máxima capacidad de carga sobre el eje (medidas declaradas en el C.O.C. sin modificación del vehículo). 2. Excluidos los intermitentes laterales y los espejos 3. Anchuras posibles con brazos de espejos opcionales 2129/2170 – 2170/2345 – 2345/2500 4. La tara incluye las herramientas, la rueda de repuesto, el depósito de combustible lleno y el conductor. Opcionales excluidos.				